

Broyeur

HFG V

Machine de compost

Broyeur HFG V

Description:	Machine mobile traitant les déchets jusqu'à une taille de 300 mm
<u>Spécification technique:</u>	
Chassis:	Châssis fabriqué en acier soudé avec un œil de remorquage (norme DIN). Essieux tandem pouvant supporter jusqu'à 15 tonnes. Vitesse maximum sur route de 80 km/h
Convoyeur à bande:	Chaine forge haute qualité Largeur de la courroie d'alimentation: 1,500 mm Longueur de la courroie d'alimentation: 4,000 mm
Système de freinage:	Frein pneumatique à double circuit avec ABS. Vitesse maximum de l'essieu 80 km/h
Pneu:	4 pneus, size 385/65 R 22.5
Feu de route:	Respect la régulation allemande
Système hydraulique:	Le rotor et la courroie de transport sont alimentés séparément. Leurs vitesses sont ajustables. Un système de protection a été mis en place au travers du monitoring de la vitesse de rotation et une inversion automatique
Alimentation:	Le rouleau d'alimentation est entraîné hydrauliquement, il s'ajuste automatiquement et est guidé par des racks. L'ouverture d'alimentation est d'une hauteur de 540 mm et d'une largeur de 1500 mm
Unité d'impact:	42 marteaux, largeur: 80 mm Tous les marteaux sont changeable individuellement. Largeur du rotor: 1,500 mm Diamètre du rotor: 1,000 mm Vitesse de rotation: 1,000 rpm
Moteur:	Moteur Turbo Diesel Caterpillar respectant les normes EURO III. Il est possible d'avoir sur cette machine un moteur électrique de 250 kW
Système d'entraînement:	Entraînement direct par le biais de 8V- courroies

Dimensions:	Voir les plans.	
	Longueur total	approx. 8,900 mm
	Largeur:	approx. 2,470 mm
	Hauteur	approx. 3,800 mm
	Hauteur de couplage	900 mm
	Hauteur d'alimentation:	2,100 mm
	Longueur d'ouverture de la trémie:	4,800 mm
	Largeur d'ouverture de la trémie:	1,900 mm
Capacité du réservoir:	516 litres	
Débit:	100 – 150 m³/h et plus, Dépendant du matériau traité	
Poids:	Poids à vide: approx. 15,000 kg	
	Charge du pouvoyeur: 900 kg	
Peinture:	RAL 5010	
	Peinture spécifique. Sur demande il est possible de peindre votre machine dans la couleur RAL souhaitée	
Accessoires:	Télécommande, Grilles inclinable hydrauliquement, Système de traction hydraulique permettant de déplacer le broyeur lentement de l'avant vers l'arrière	

Broyeur HFG V

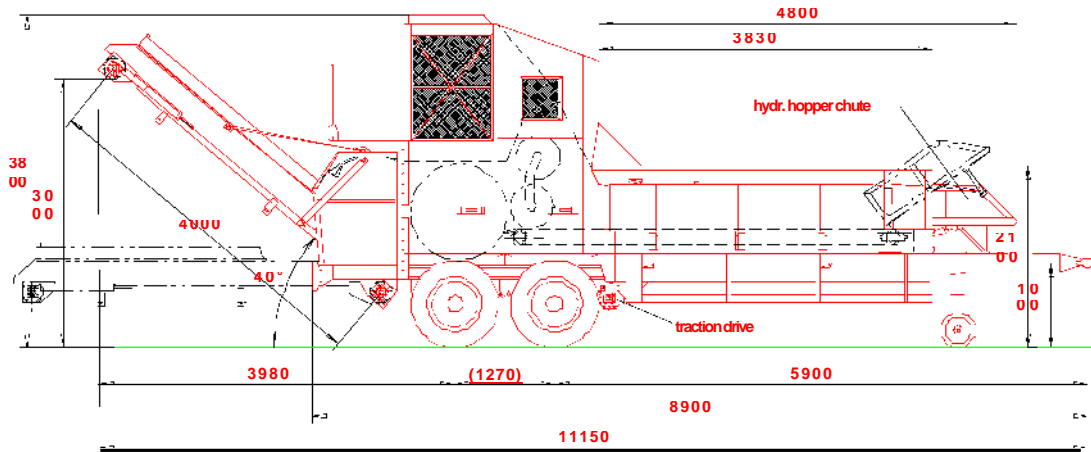

Basic Version:				
Item no. 3.5	Type HFG V	Drive	Performance (kW / hp)	
34110000	HFG V (80 km/h axle)	Turbo diesel, Euro III A	354 / 482	
34120000	HFG V E/S Machine statique avec souteneurs en acier et armoire de commande sur la machine	Moteur Electrique	250 / 340	
33110300	Inversion automatique et protection contre les surcharges			I

Husmann

ZERKLEINERUNGS - KOMPOSTIERUNGS - TECHNIK



HFG V



Husmann

ZERKLEINERUNGS - KOMPOSTIERUNGS - TECHNIK



HFG V: Unité de broyage avec et sans grilles



Husmann

ZERKLEINERUNGS - KOMPOSTIERUNGS - TECHNIK

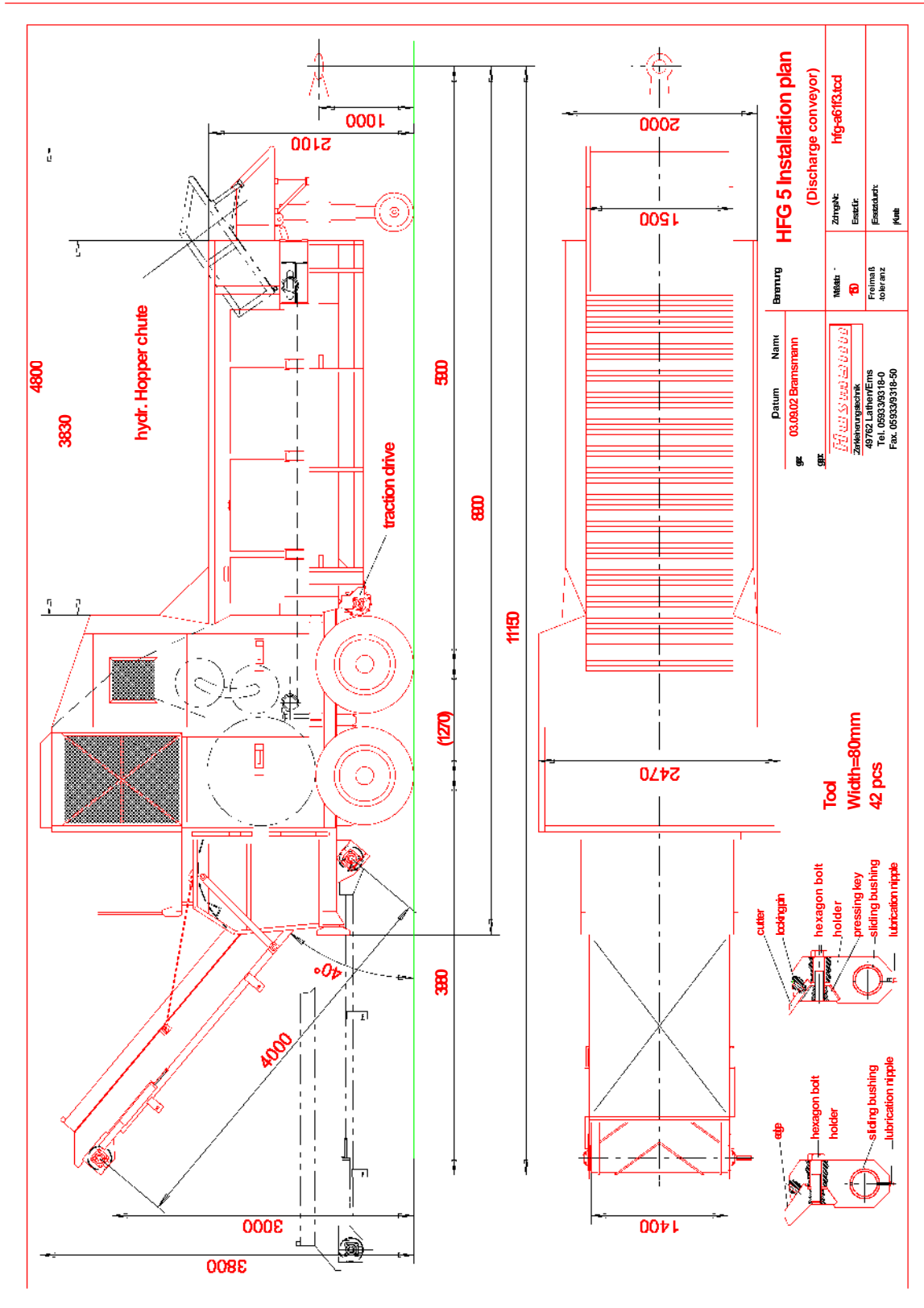

Husmann

ZERKLEINERUNGS - KOMPOSTIERUNGS - TECHNIK

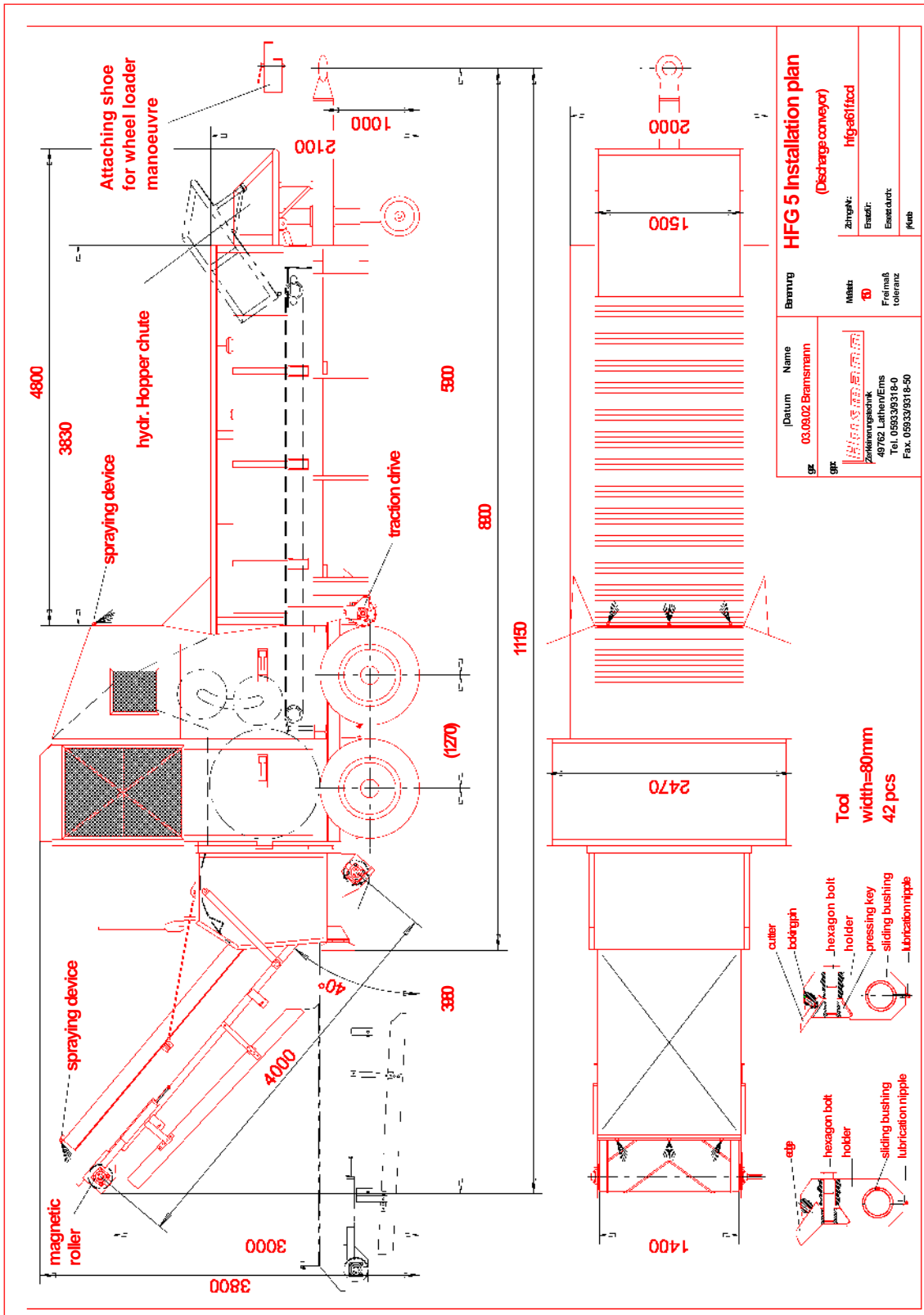

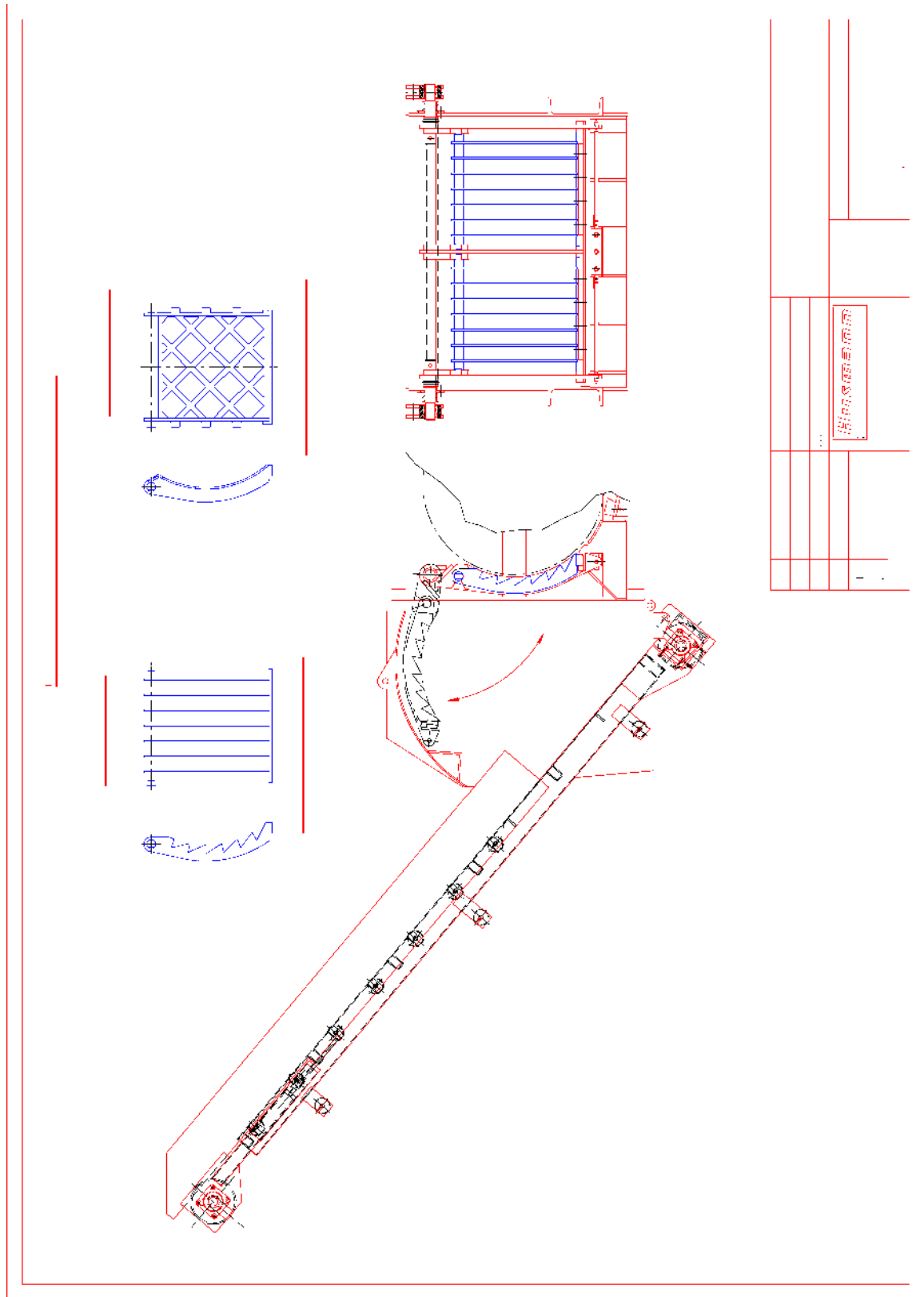

Husmann

ZERKLEINERUNGS - KOMPOSTIERUNGS - TECHNIK

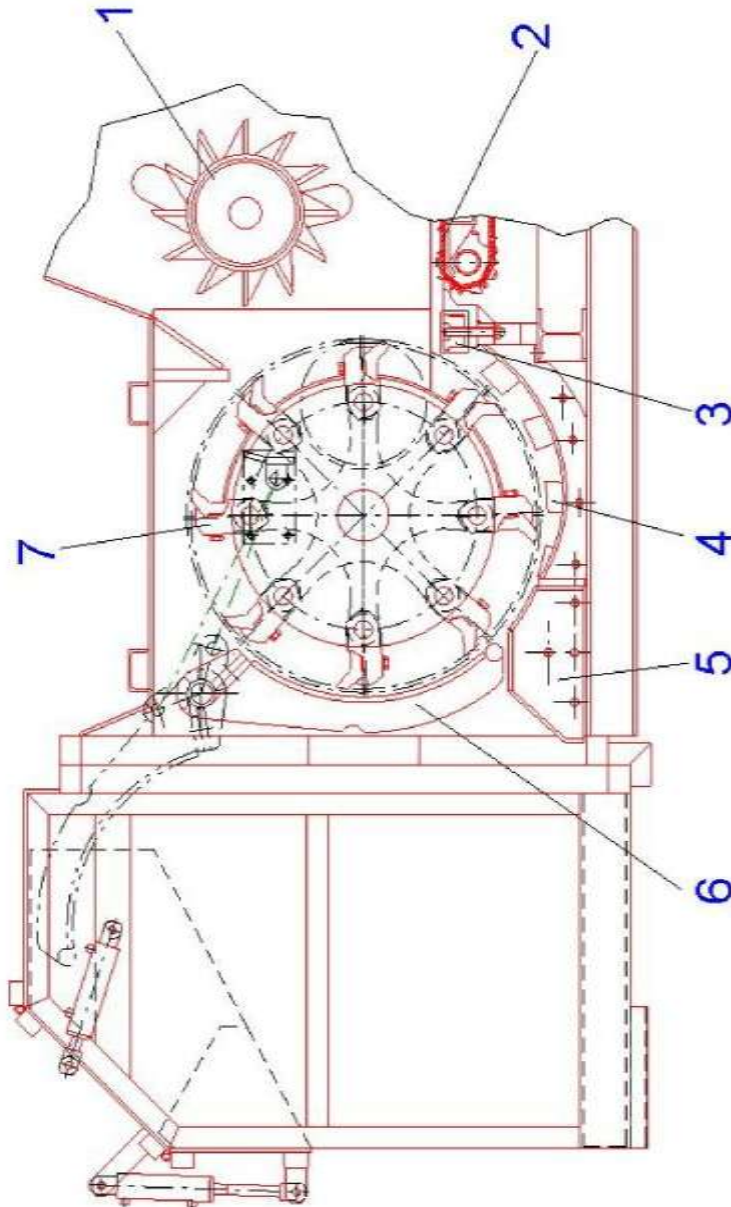

- Pos.1 Einzugswalze
- Pos.2 Einzugsband
- Pos.3 wechselbare Brechkante
- Pos.4 Bodenwanne mit Brechern
- Pos.5 Auswurfschuh
- Pos.6 Hydr. klappbares Sieb
- Pos.7 Rotor mit wechselbaren Schlegeln

Benennung		Schlagwerkprinzip HFG V	
ge z.:	28.02.04 Brannmann	Maßstab:	1:15
gebr.:		Zeichng Nr.:	HFG5-V3.tcd
 49762 LötterhEms Tel. 059339318-0 Fax. 059339318-50		Ersatz für:	
		Ersatz durch:	
		Kunde:	

Husmann

ZERKLEINERUNGS - KOMPOSTIERUNGS - TECHNIK

